

salva

Panadería, Pastelería y Pizza  
*Boulangerie, Pâtisserie et Pizza*



Vanguardia con sabor a tradición desde 1943  
*Avant-garde avec un goût de tradition depuis 1943*



# Metro

eléctrico / électrique



Horno de convección de carro fijo para panadería y pastelería.

- Horno de convección para cocción por aire forzado.
- Rápido alcance de la temperatura de cocción.
- Rapidez de carga y descarga.
- Dimensiones reducidas.
- Ahorro de energía.
- Fácil mantenimiento.
- El vidrio exterior se abre para facilitar su limpieza.
- Amplia zona de visión del producto gracias a las dimensiones del vidrio de la puerta.
- Alumbrado fluorescente, mejorando la visión del producto.
- Carro fijo.

*Four à convection avec chariot fixe pour boulangerie et pâtisserie.*

- *Four à convection pour une cuisson par air pulsé.*
- *Atteinte rapide de la température de cuisson.*
- *Chargement et déchargement rapides.*
- *Dimensions réduites.*
- *Économie d'énergie.*
- *Entretien facile.*
- *Le verre extérieur s'ouvre pour faciliter le nettoyage.*
- *Grande surface de visualisation du produit grâce à la taille de la vitre de la porte.*
- *Éclairage fluorescent pour améliorer la visibilité du produit.*
- *Chariot fixe.*

# Metro

eléctrico / électrique

Características técnicas / Caractéristiques techniques



TIPO / TYPE	Kw	Fases Phases	V	A	Hz	Volumen / Volume dm <sup>3</sup>
K-15 +H	24.5	3N~	230/400	60.5/35	50	614
K-15 +H 32 KW	32,5	3N~	400	46.2	50	614

Dimensiones / Dimensions

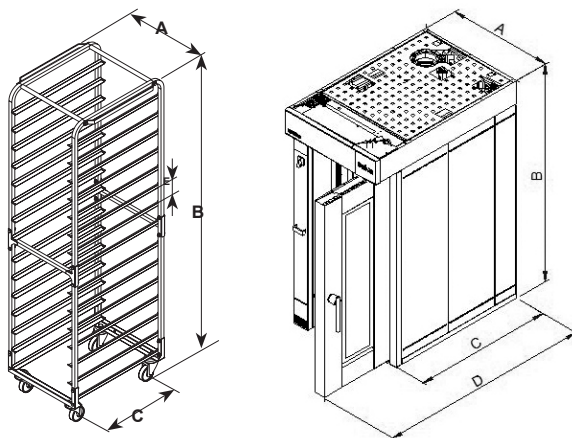

HORNOS FOURS	A mm	B mm	C mm	D mm	Peso Poids Kg	Capacidad / Capacité	Altura útil entre bandejas Séparation entre plateaux mm
K-15 +H	1.000	2.142	1.440	2.026	545	15 (80X46)	100
K-15 +H 32 KW	1.000	2.142	1.440	2.026	545	15 (80X46)	100

BANDEJERO CHARIOT À PLATEAUX	A mm	B mm	C mm	E mm
BK-15 (60X40)	450	1.792	608	106,25
BK-15 (66X46)	510		770	
BK-15 (75X45)	510			
BK-15 (80X40)	450	1.792	817	106,25
BK-15 (80X46)	510		817	

# Metro

eléctrico / électrique

Paneles de mandos / *Panneaux de commande*

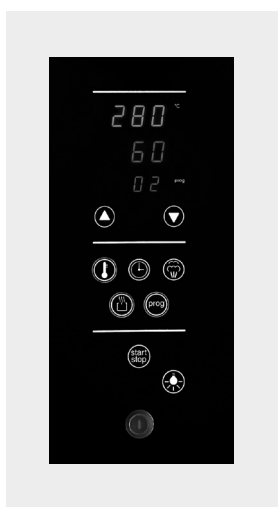

## STANDARD

- Fácil de programar y usar. / *Facile à programmer et à utiliser.*
- TOUCH CONTROL.
- Dígitos de gran tamaño. / *Chiffres de grande taille.*
- Control automático del tiro. / *Contrôle automatique du tirage.*
- Parámetros de eficiencia energética / *Paramètres d'efficacité énergétique :*
  - Parámetro ECO (Auto Apagado). / *Paramètre ECO (Arrêt automatique).*
  - Parámetro ECU (Mantenimiento eficiente de temperatura). / *Paramètre ECU (Maintenance efficace de la température).*
- Carga de programas y versiones mediante Firmware. / *Chargement de programmes et de version avec Firmware.*

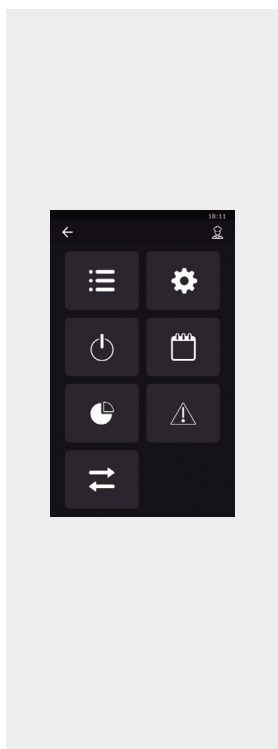

## SMART TOUCH CONTROL STC

- Pantalla táctil 7" / *Écran tactile 7"*
- Posibilidad de editar recetas con fotografías. / *Possibilité d'éditer des recettes avec des photos.*
- Librería de pictogramas incorporada. / *Librairie de pictogrammes incluse.*
- 150 programas con 10 fases en cada uno. / *150 programmes avec 10 phases dans chacun.*
- Gestión eficiencia energética. / *Gestion énergétique efficace.*
- Calendario arranque temporizado. / *Calendrier démarre temporisé.*
- Control automático del tiro. / *Contrôle automatique du tirage.*
- Parámetros de eficiencia energética / *Paramètres d'efficacité énergétique.*
  - Parámetro ECO (Auto Apagado). / *Paramètre ECO (Arrêt automatique).*
  - Parámetro ECU (Mantenimiento eficiente de temperatura). / *Paramètre ECU (Maintenance efficace de la température).*
- Función carga parcial Flex Baking. / *Fonction charge partielle Flex Baking.*
- Carga de programas y versiones mediante Firmware. / *Chargement de programmes et de version avec Firmware.*
- Posibilidad de conexión a web: Salvalink 2.0. / *Possibilité de connexion web : Salvalink 2.0.*

# Metro

eléctrico / électrique

Accesorios / Accessoires

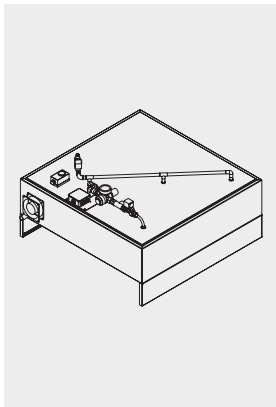

**HORNO ELECTRICO METRO / FOUR ÉLECTRIQUE METRO**  
60 x 40, 66 x 46, 80 x 40, 80 X 46

**CONDENSADOR / CONDENSEUR**

Código / Code	Descripción / Description
1441001075	CONDENSADOR VAHOS CV-M/13 CONDENSEUR BUÉES CV-M/13
1440621064	CONDENSADOR VAHOS AIRE CVA-M/13 CONDENSEUR BUÉES AIR CVA-M/13 (AIR)

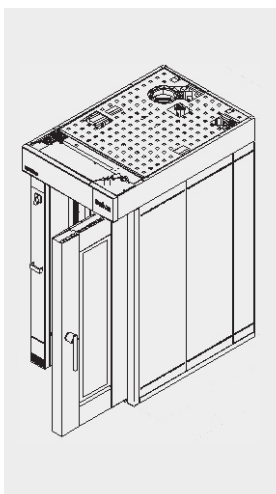

**HORNO METRO K-15 / FOUR METRO K-15**

Código / Code	Descripción / Description
1440021100	HORNO K-15+H 24,5 KW STANDARD FOUR K-15+H 24,5 KW STANDARD
1440031000	HORNO K-15+H 24,5 KW STC FOUR K-15+H 24,5 KW STC
1440021300	HORNO K-15+H 32 KW 400V STANDARD FOUR K-15+H 32 KW 400V STANDARD
1440031200	HORNO K-15+H 32 KW 400V STC FOUR K-15+H 32 KW 400V STC

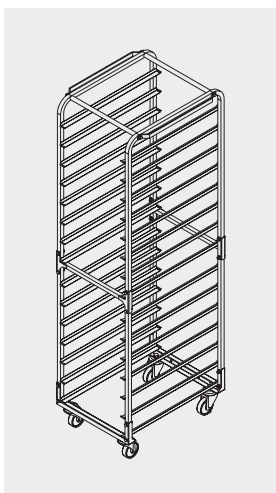

**BANDEJERO / CHARIOT À PLATEAUX**

Código / Code	Descripción / Description
2039100000	BANDEJERO BK-15/97 60X40 (15 niveles 60x40) CHARIOT À PLATEAUX BK-15/97 60X40 (15 niveaux 60x40)
2038106646	BANDEJERO BK-15 66X46 (15 niveles 66x46) CHARIOT À PLATEAUX BK-15/97 66X46 (15 niveaux 66x46)
2038107545	BANDEJERO BK-15 75X45 (15 niveles 75x45) CHARIOT À PLATEAUX BK-15/97 75X45 (15 niveaux 75x45)
2038108040	BANDEJERO BK-15/97 80X40 (15 niveles 80x40) CHARIOT À PLATEAUX BK-15/97 80X40 (15 niveaux 80x40)
2038100000	BANDEJERO BK-15/97 80X46 (15 niveles 80x46) CHARIOT À PLATEAUX BK-15/97 80X46 (15 niveaux 80x46)
2038206646	BANDEJERO BK-18 66X46 (18 niveles 66x46) CHARIOT À PLATEAUX BK-18 66X46 (18 niveaux 66x46)

# Metro

eléctrico / *électrique*

Accesorios / *Accessoires*

## OPCIÓN / *OPTION*

Código / <i>Code</i>	Descripción / <i>Description</i>
1440621013	KIT EXTRACTOR K15/13 <i>KIT EXTRACTEUR K15/13</i>

## OTROS / *AUTRES*

Código / <i>Code</i>	Descripción / <i>Description</i>
0072900001	ZUMBADOR EXTRA <i>BUZZER EXTRA</i>

# Relación de símbolos

## Liste des symboles



Hotel  
*Hôtel*



Supermercado  
*Supermarché*



Estación de servicio  
*Station-service*



Cafetería  
*Cafétéria*

### Hornos / Fours



Eléctrico  
*Électrique*



Gas o gas oil  
*Gaz ou diésel*



Gas, gasoil o eléctrico  
*Gaz, diésel ou électrique*



Horno de convección  
*Four à convection*



Horno de radiación  
*Four à radiation*

### Características técnicas / Caractéristiques techniques



Ampliable modulable  
*Ampliable et modulable*



Espacio reducido  
*Espace réduit*



Agua fría  
*Eau froide*



Bajo consumo  
*Faible consommation*



Fermentación directa  
*Fermentation directe*



Limpieza  
*Nettoyage*



Calidad de vapor  
*Qualité de vapeur*



Frío-calor  
*Froid-chaud*



Movilidad  
*Mobilité*



Calidad  
*Qualité*



Gran aislamiento  
*Grande isolation*



Opción conectividad  
*Option connectivité*



Carro rotativo  
*Chariot rotatif*



Gran producción  
*Grande production*



Pan y bollería  
*Pain et viennoiseries*



Conexion rápida  
*Connexion rapide*



Horno de convección  
*Four à convection*



Precisión  
*Précision*



Control de humedad  
*Contrôle d'humidité*



Tecnología Touch  
*Technologie Touch*



Rápida respuesta  
*Réponse rapide*



Control de temperatura  
*Contrôle de température*



Control de temperatura  
*Contrôle de température*



Resistente  
*Résistance*

salva

SALVA INDUSTRIAL S.L.U.  
GI-636, Km 6 - Pol. 107  
20100 Lezo (Guipuzcoa)  
España